

快速安装指南

无线智能可视门铃

声明

Copyright © 2022 普联技术有限公司
版权所有，保留所有权利

未经普联技术有限公司明确书面许可，任何单位或个人不得擅自仿制、复制、誊抄或转译本手册部分或全部内容，且不得以营利为目的进行任何方式（电子、影印、录制等）的传播。

TP-LINK® 为普联技术有限公司注册商标。本手册提及的所有商标，由各自所有人拥有。本手册所提到的产品规格、图片和资讯等仅供参考，如有内容更新，恕不另行通知。除非有特殊约定，本手册仅作为使用指导，所作陈述均不构成任何形式的担保。

扫描该二维码查看门铃配置与安装拆卸的具体操作视频



约定

本指南中提到的“室外机”、“智能门铃”和“门铃”等名词均指无线智能可视门铃，“室内机”、“中继器”等名词均指中继器，其中涉及到的图片仅为示意图，请以实际机型为准。



普联技术有限公司
TP-LINK TECHNOLOGIES CO., LTD.

公司地址：深圳市南山区深南科技园工业厂房24栋南段1层、3-5层、28栋北段1-4层
公司网址：http://www.tp-link.com.cn

7103504292 REV1.0.0



扫码下载“TP-LINK物联”APP



“TP-LINK安防服务”微信公众号

物品清单

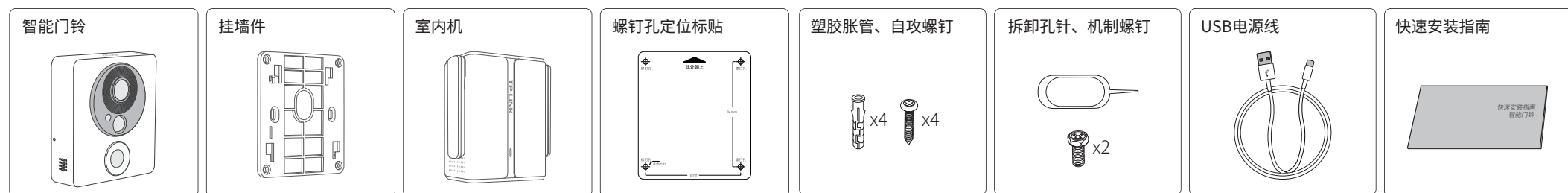

产品介绍

智能门铃(室外机)

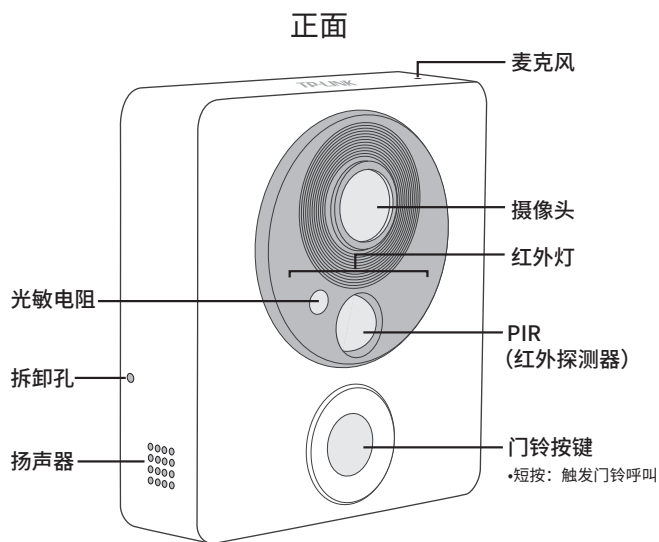

门铃按键指示灯状态说明

显示状态	状态描述
常亮	• 门铃开机启动 • 有人按门铃
快速闪烁	触发防拆报警
熄灭	门铃处于关机或待机状态

背面

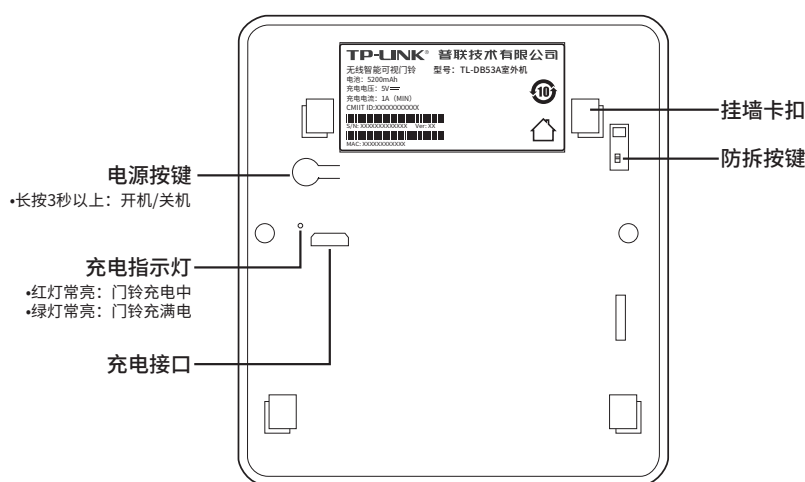

中继器(室内机)

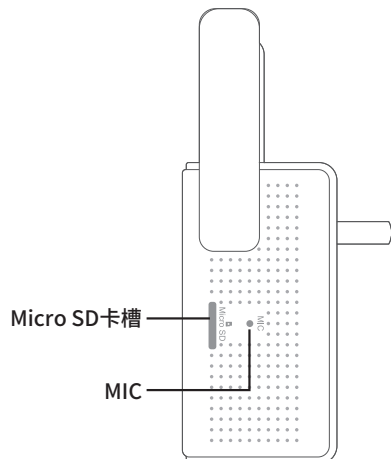
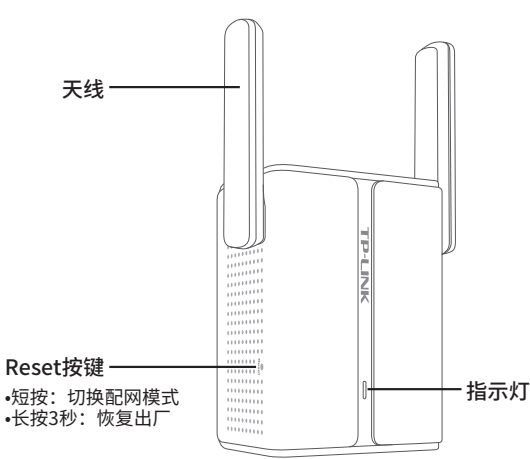

中继器指示灯状态说明

显示状态	状态描述
红色常亮	• 中继器启动
红色闪烁	• 门铃失去连接 可能原因：门铃电量耗尽、门铃与中继器距离过远 • 中继器与路由断开连接 • 触发门铃防拆报警
红绿交替闪烁	中继器待配网
绿色常亮	正常待机
绿色慢闪	• 有人按门铃 • 中继器正在配网
绿色快闪	中继器进入Wi-Fi热点模式

室外机&室内机的参数规格如下表：

设备	规格
智能门铃	电池：5200mAh 充电接口：Micro USB 充电规格：USB充电器（5VDC，≥1A） 充电温度：-5~40°C 工作温度：-10~50°C
中继器	电源：220V~50Hz 工作温度：-10~50°C

设备配置

1. 用手机扫描二维码下载并安装“TP-LINK物联”APP，根据APP提示，完成用户注册。

2. 给门铃充电，确保其充满电且中继器已正常连接电源后，打开“TP-LINK物联”APP，根据页面引导，扫描设备二维码添加设备并配置网络。（*设备二维码位于中继器背面的产品标贴上，请以实际机型的设备二维码为准）

3. 设备添加并配置成功后，即可根据实际需求，在对应页面进行相关查看或操作。

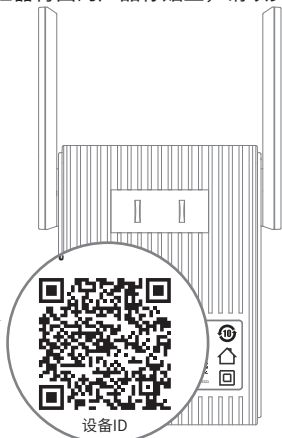

扫描该二维码查看门铃配置与安装拆卸的具体操作视频

*请务必将APP更新至最新版本，非最新版本的APP将无法配置和管理设备。

注意：

- 如需更改设备连接的Wi-Fi或重新添加设备，请长按中继器Reset键恢复出厂后重新配置。
- 当门铃无法正常启动或提示电池电量低时，请及时拆卸门铃进行充电。
- 拆卸智能门铃时，请在APP端首先关闭防拆报警功能避免触发防拆报警。

设备安装与拆卸

智能门铃支持胶粘安装、螺钉固定安装和86盒安装三种方式，以下示意图均以门铃安装在门上且中继器安装在墙面插座上为例示意说明。

• 设备安装



注意：

- 首次使用设备时，请将门铃电池电量充满，并且需在APP中完成配置及添加后再进行安装。
- 门铃应安装在非金属材料质的平面上，且需尽量远离金属遮挡物，避免信号被屏蔽或被干扰。
- 推荐门铃安装在木质门或墙上，且距离地面约1.5m处。安装时，需要保证门铃左边空间至少预留5cm宽度，以便拆装门铃。
- 推荐中继器安装在距离门口不超过4m的墙面插座上，且插座周围应尽量避开遮挡物。
- 中继器应避免侧向安装。

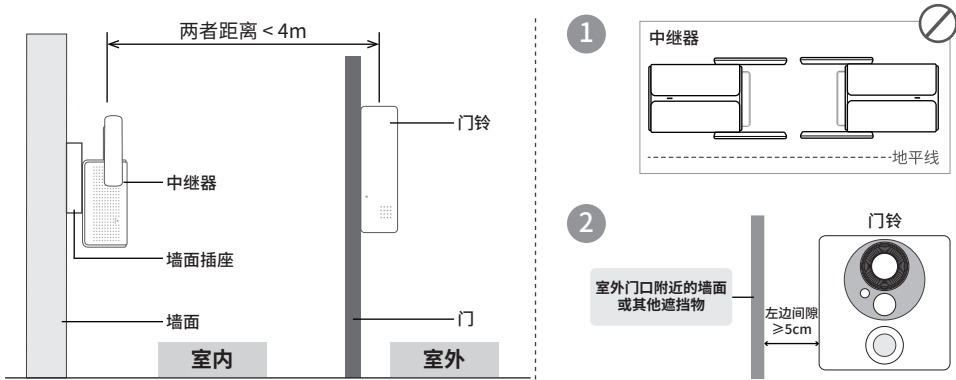

胶粘安装(推荐安装)

- 1、撕开挂墙件背面3M胶的保护纸；
- 2、将挂墙件粘至光滑平整的墙面（玻璃面、陶瓷面、油漆面等附着力最佳）；
- 3、对齐挂墙件和门铃，注意长卡口对准长卡槽，将门铃从上往下挂扣到挂墙件，完成安装。

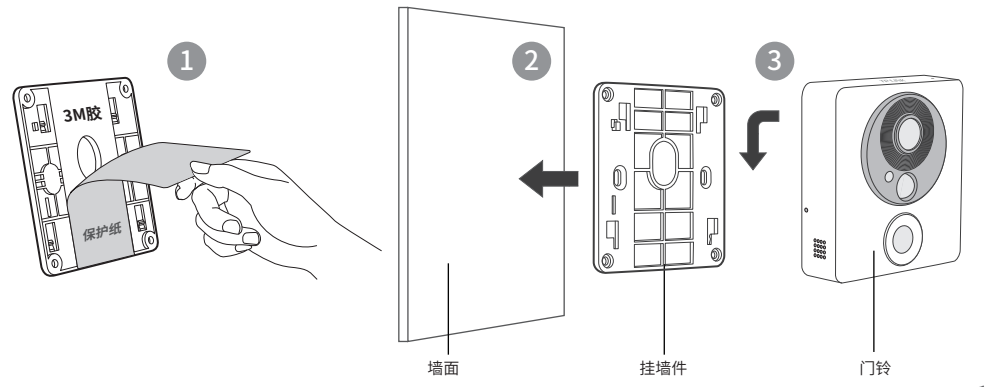

螺钉固定安装

- 1、将定位标贴粘贴于墙面；
- 2、然后按照定位标贴打出底孔并塞入塑胶胀管，并用自攻螺钉将挂件架固定在墙面上；
- 3、对齐挂墙件和门铃，注意长卡口对准长卡槽，将门铃从上往下挂扣到挂墙件，完成安装。

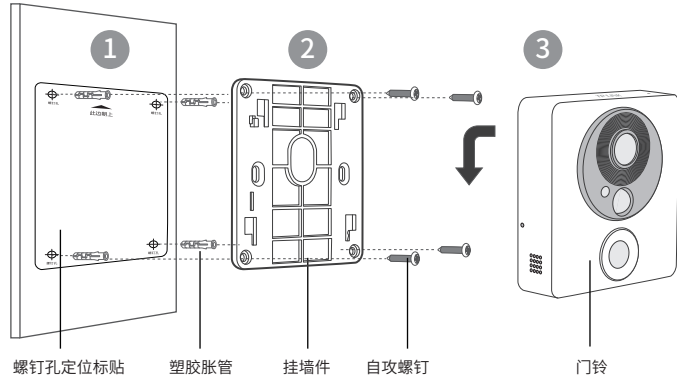

86盒安装

- 1、对准挂墙件与暗盒上的螺丝孔，装入机制螺钉以固定；
- 2、对齐挂墙件和门铃，注意长卡口对准长卡槽，将门铃从上往下挂扣到挂墙件，完成安装。

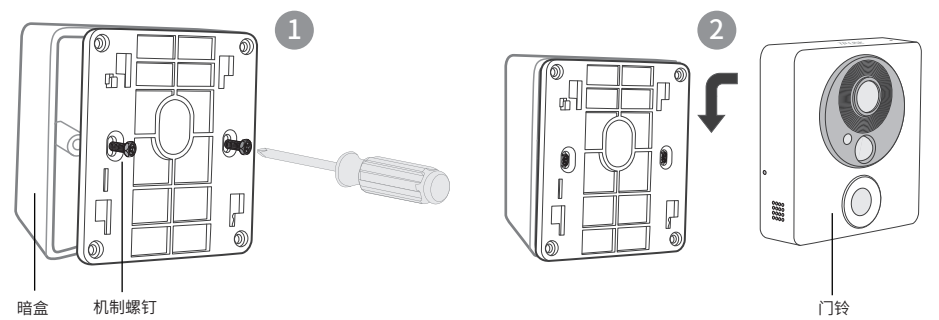

• 设备拆卸

中继器(室内机)直接从插座上拔出即可。

门铃(室外机)需使用拆卸孔针按插门铃侧面的拆卸孔，再将门铃从下往上取出。

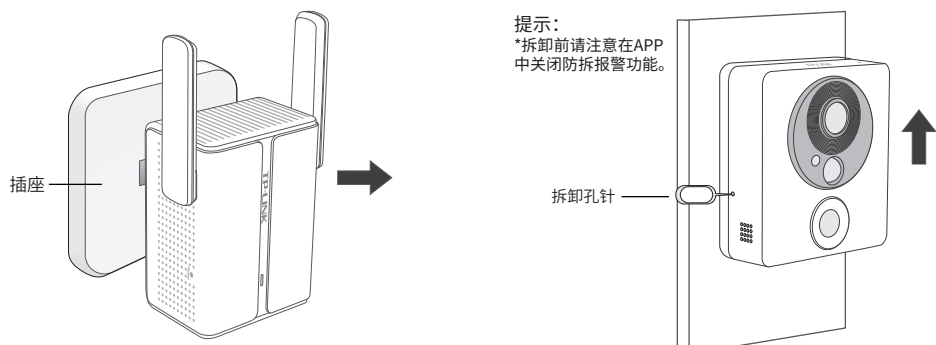

提示：
*拆卸前请注意在APP中关闭防拆报警功能。

常见问题

问题1：使用APP添加门铃时显示设备已绑定，无法正常添加。

请长按中继器Reset按键3秒以上，直到红灯快闪，进行设备重置，等待设备重启后重新使用APP进行设备添加。

问题2：更换家中Wi-Fi账号或者密码，导致门铃离线。

请长按中继器Reset按键3秒以上，直到红灯快闪，进行设备重置，等待设备重启后重新使用APP进行设备添加。

问题3：门铃视频预览卡顿，或录像丢失，或中继指示灯红灯闪烁。

- 1.请检查门铃与中继的安装位置是否过远，或者设备周围是否存在遮挡物。可以尝试将中继器安装在更靠近门口的位置。
- 2.检查室内Wi-Fi信号是否稳定。

问题4：如何修改红外探测器探测距离？

根据门口实际情况，可在APP中设置红外探测器探测距离，远/中/近。由于物理特性，红外探测距离会受温度影响，夏天气温较高的情况下，探测距离可能会变近。

如有其他疑问，请拨打TP-LINK技术支持热线400-8830-630进行咨询。

有毒有害物质含量声明

部件名称	有毒有害物质或元素					
	铅(Pb)及其化合物	汞(Hg)及其化合物	镉(Cd)及其化合物	六价铬(Cr(VI))化合物	多溴联苯(PBB)	多溴二苯醚(PBDE)
PCB	○	○	○	○	○	○
PCBA焊点	×	○	○	○	○	○
元器件(含模块)	×	○	○	○	○	○
金属结构件	○	○	○	○	○	○
塑胶结构件	○	○	○	○	○	○
纸质配件	○	○	○	○	○	○
玻璃	○	○	○	○	○	○
光盘	○	○	○	○	○	○
线缆	○	○	○	○	○	○

本表格依据SJ/T 11364的规定编制。
○：表示该有害物质在该部件所有均质材料中的含量均在GB/T 26572规定的限量要求以下。
×：表示该有害物质至少在该部件的某一均质材料中的含量超出GB/T 26572规定的限量要求。（但该项目仅在库存或已加工产品中有少量应用，且按照计划正在进行环保切换，切换后将符合上述规定。）

此环保使用期限只适用于产品在用户手册所规定的条件下工作。

产品保修卡

尊敬的客户，您好！

承蒙惠顾TP-LINK产品，谨致谢意！为保障您的权益，请您在购机后仔细阅读以下内容：

一、下列情况不属于免费维修范围，普联技术有限公司可提供有偿服务，敬请注意：

- 已经超出保换、保修期限；
- 未按使用说明书要求安装、使用、维护、保管导致的产品故障或损坏；
- 擅自涂改、撕毁产品条形码；
- 未经普联技术有限公司许可，擅自改动本身固有的设置文件或擅自拆机修理；
- 意外因素或人为行为导致产品损坏，如对准强光聚焦、输入不合适电压、高温、进水、机械破坏、摔坏、产品严重氧化或生锈等；
- 客户发回返修途中由于运输、装卸所导致的损坏；
- 因不可抗力如地震、火灾、水灾、雷击等导致的产品故障或损坏；
- 其他非产品本身设计、技术、制造、质量等问题而导致的故障或损坏。

二、技术支持和软件升级服务：

在您送修产品之前，请致电我公司技术支持热线：400-8830-630，以确认产品故障。您也可以发送邮件至 fae@tp-link.com.cn 寻求技术支持。同时我们会在第一时间将研发出的各产品驱动程序、最新版本升级软件发布在我们的官方网站：www.tp-link.com.cn，方便您免费下载。

三、TP-LINK产品售后服务承诺：一年保修

更多详细资料请查询TP-LINK官方网站

特别说明：

- 外置电源保换期为1年，电池保换期为6个月，鼠标保换期为3个月。如因用户使用不当或意外因素，造成电源适配器或电池有明显的硬件损伤、裂痕、断裂、严重变形，电源线破损、断线、裸芯等现象则不予保换，用户可另行购买。
- 保修保换仅限于主机，包装及各类连线、软件产品、技术资料等附件不在保修保换范围内。无线外置天线及光纤头元器件保修期为3个月。
- 若产品购买后的15天内出现设备性能问题，且外观无划伤，可直接更换新产品。在免费保换期间，产品须经过普联技术有限公司检测，确认故障后，将更换同一型号或与该产品性能相当的返修良品，更换下来的瑕疵产品归普联技术有限公司所有；无故障产品，将原样退回。
- 在我们的服务机构为您服务时，请您带好相应的发票和产品保修卡；如您不能出示以上证明，该产品的免费保换期将自其生产日期开始计算。如产品为付费维修，同一性能问题将享受自修复之日起三个月止的免费保换期，请索取并保留好您的维修凭证。
- 经普联技术有限公司保换、保修过的产品将享受原始承诺质保的剩余期限再加三个月的质保期。
- 返修产品的邮寄费用由发送方单向负责。
- 经销商向您作出的非普联技术有限公司保证的其它承诺，普联技术有限公司不承担任何责任。

TP-LINK 客户服务

技术支持热线：400-8830-630

E-mail: fae@tp-link.com.cn

服务地址：深圳市光明新区普联科技园二期

普联技术有限公司（客服部）

邮 编：518107

产品合格证

已检验